

# El Plano Ético: Fundamentos Dogmáticos del Código de Conducta

Arquitectura de la Integridad en el Servicio Público

Un análisis estructural de los conceptos clave: Acoso Laboral, Acoso Sexual, Hostigamiento Sexual, Austeridad Republicana y Discriminación.

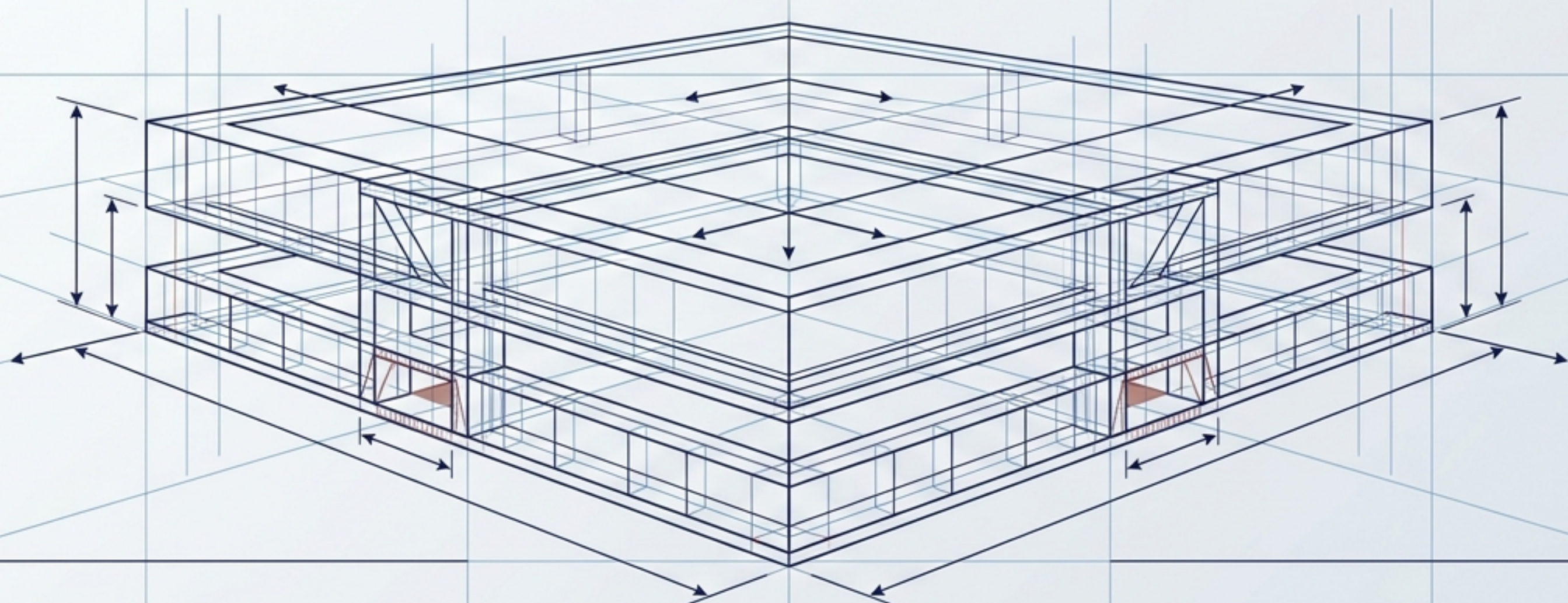

**Macro**  
Nivel Estado

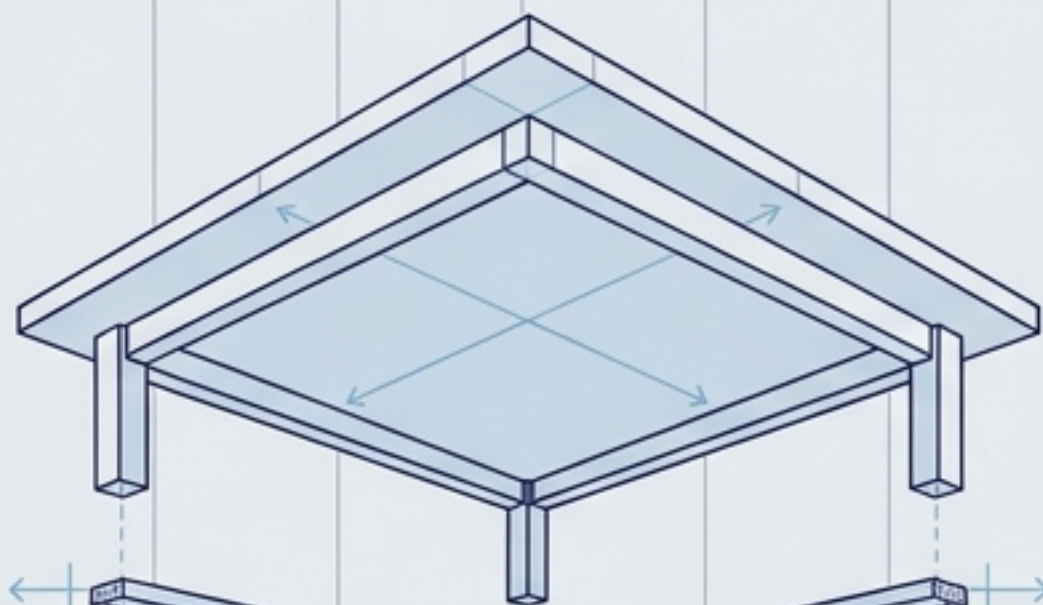

## **Austeridad Republicana**

Gestión de recursos y poder del Estado.

**Interpersonal**  
Nivel Social

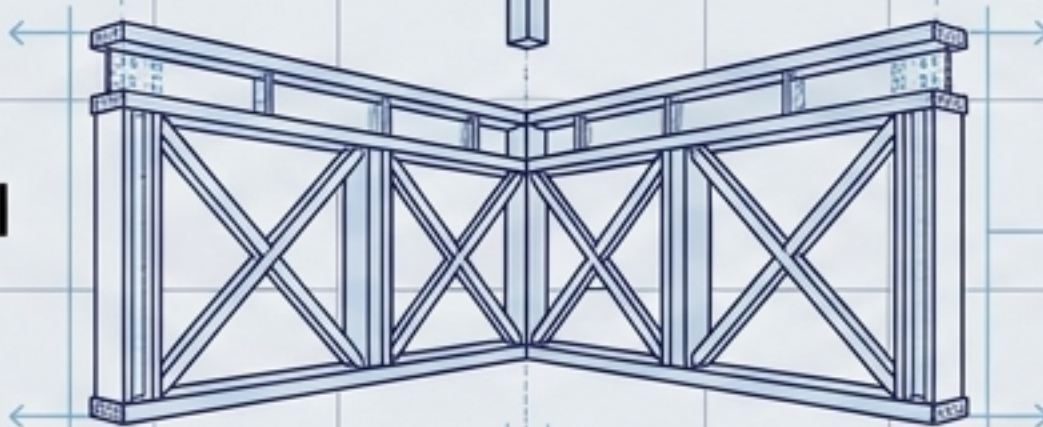

## **Discriminación**

Trato a la dignidad humana.

**Dinámicas de Poder**  
Nivel Laboral

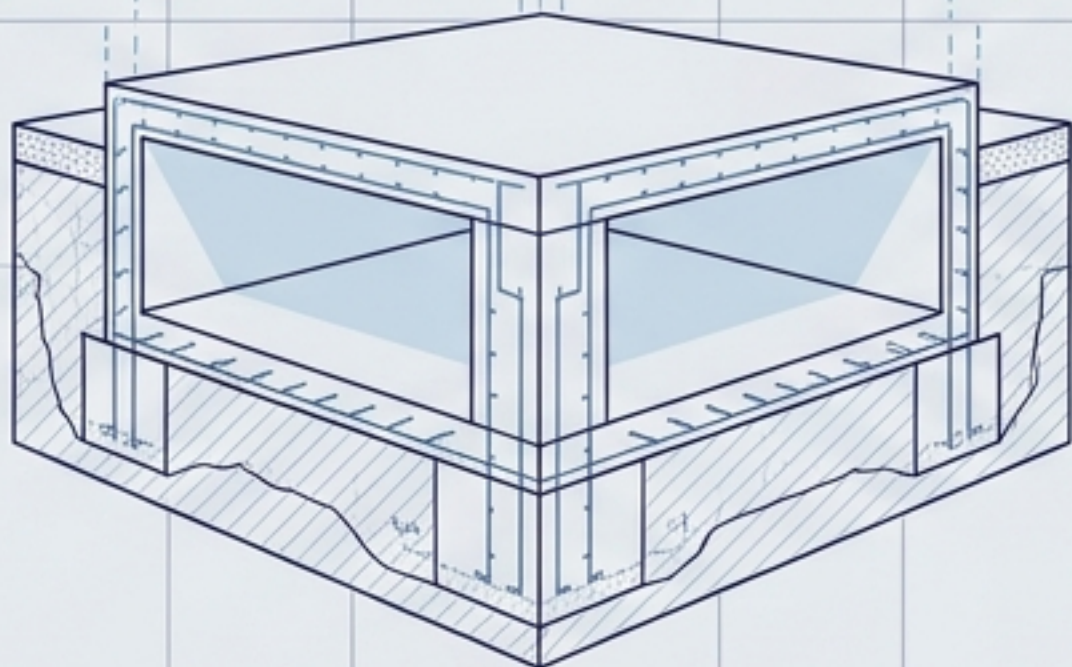

## **Acoso Laboral, Acoso Sexual y Hostigamiento Sexual** ⚠️

Prevención del uso abusivo del poder institucional en el entorno de trabajo.

# La Ecuación de la Austeridad Republicana

**Eficiencia + Transparencia + Honradez + Economía**

—

**Desigualdad Social + Corrupción + Despilfarro**

=

**Austeridad Republicana**

Conducta republicana y política de Estado obligatoria para combatir la avaricia y el despilfarro de los bienes nacionales, administrando los recursos para satisfacer los objetivos a los que están destinados.

# El Filtro de la Discriminación

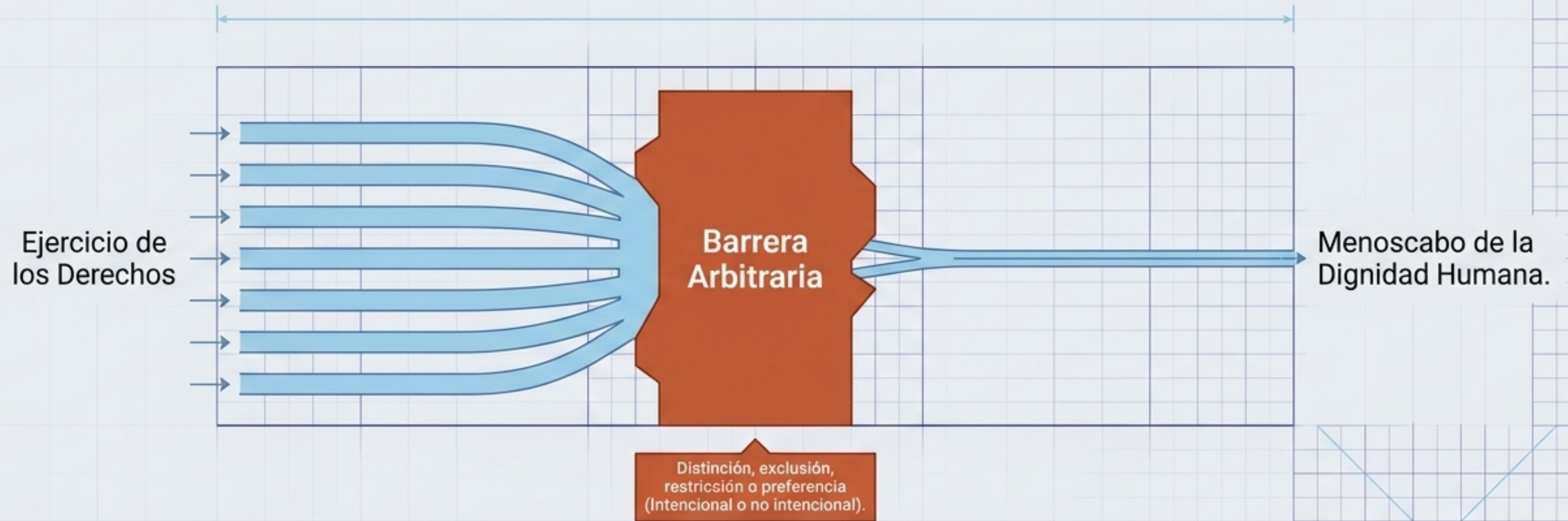

Ocurre cuando la distinción no es objetiva, racional ni proporcional, y tiene por objeto obstaculizar, disminuir o impedir los derechos y libertades de cualquier persona.

# Vectores de la Violencia Laboral

**Vertical Descendente**  
(De superior a subordinado)

**Vertical Ascendente**  
(De subordinado a superior)

**Horizontal**  
(Entre pares del mismo nivel)

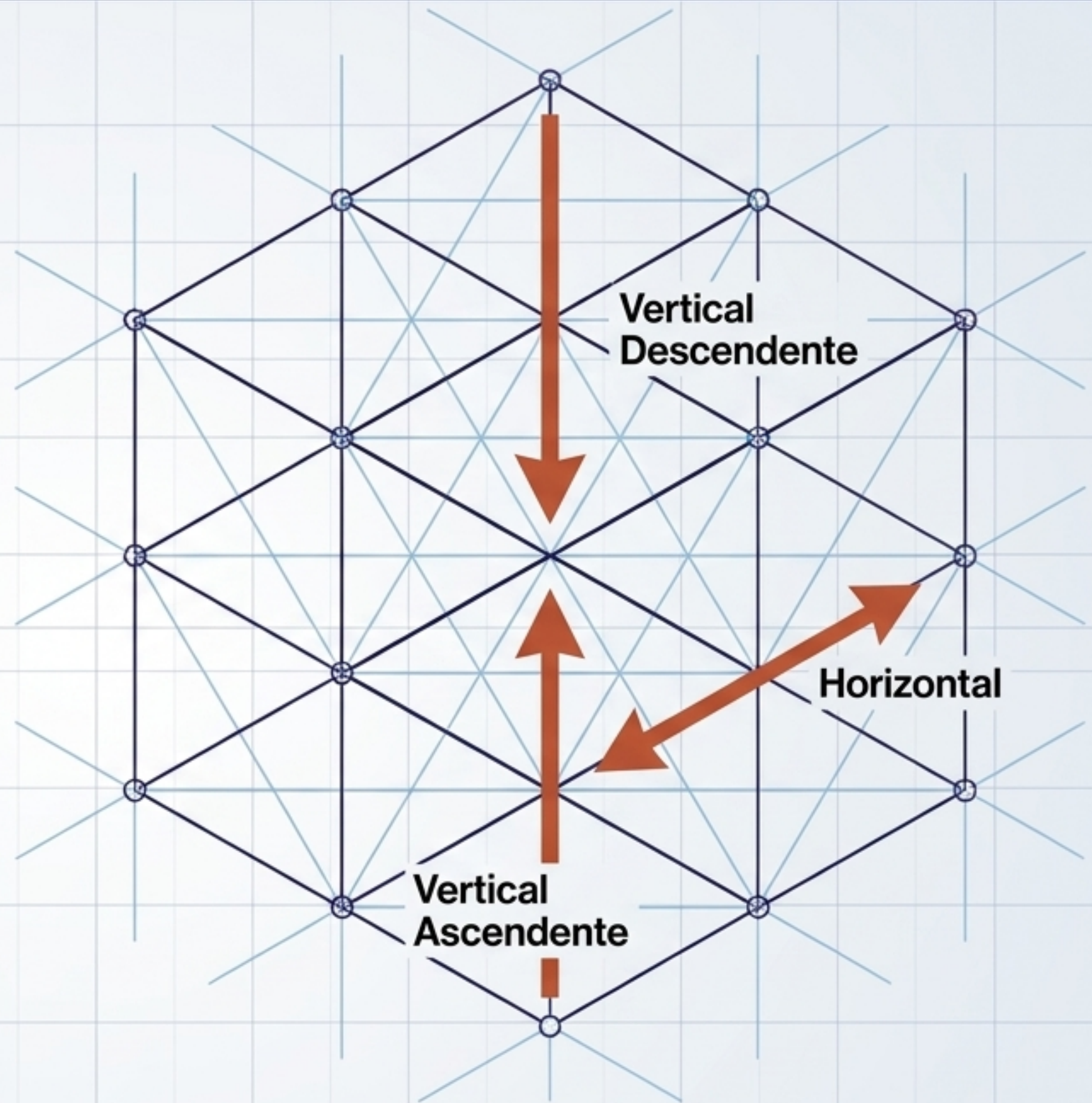

**Acoso Laboral:** Serie de eventos que tienen como objetivo intimidar, excluir, opacar, amedrentar o consumir emocional/intelectualmente a la víctima, causando daño físico, psicológico o económico, vinculado a la relación de trabajo.

# Matriz de Poder y Subordinación

	<b>HOSTIGAMIENTO SEXUAL</b>	<b>ACOSO SEXUAL</b>
Requisito de Subordinación	<b>SÍ</b> (Relación jerárquica real)	<b>NO</b> (No requiere jerarquía)
Naturaleza del Poder	Ejercicio abusivo del poder estructural e institucional.	Ejercicio abusivo del poder sin necesidad de subordinación.
Ámbito Contextual	Ámbito estrictamente laboral y/o escolar.	Ámbito público o privado (incluye pares o inferiores jerárquicos).
Consecuencia Directa	Sometimiento bajo jerarquía.	Estado de indefensión y riesgo.

# Hostigamiento Sexual: El Abuso Estructural

## Definición:

Forma de violencia de carácter sexual expresada en conductas verbales o de hecho (físicas o visuales).

## Condición Sine Qua Non:

Requiere inexcusablemente una relación de subordinación jerárquica real de la víctima frente a la persona agresora.

## El Agravante:

Es el ejercicio del poder institucional utilizado como herramienta de sometimiento lascivo.



# Acoso Sexual: La Asimetría del Poder

## Definición:

Forma de violencia sexual en la que no existe la subordinación jerárquica, e inclusive puede realizarse de una persona de menor nivel hacia alguien de mayor jerarquía.

## El Mecanismo:

Se caracteriza por un ejercicio abusivo de poder que conlleva a un estado de indefensión para la víctima.

## Impacto:

Independientemente de que se realice en uno o varios eventos, atenta contra la libertad, dignidad e integridad física.

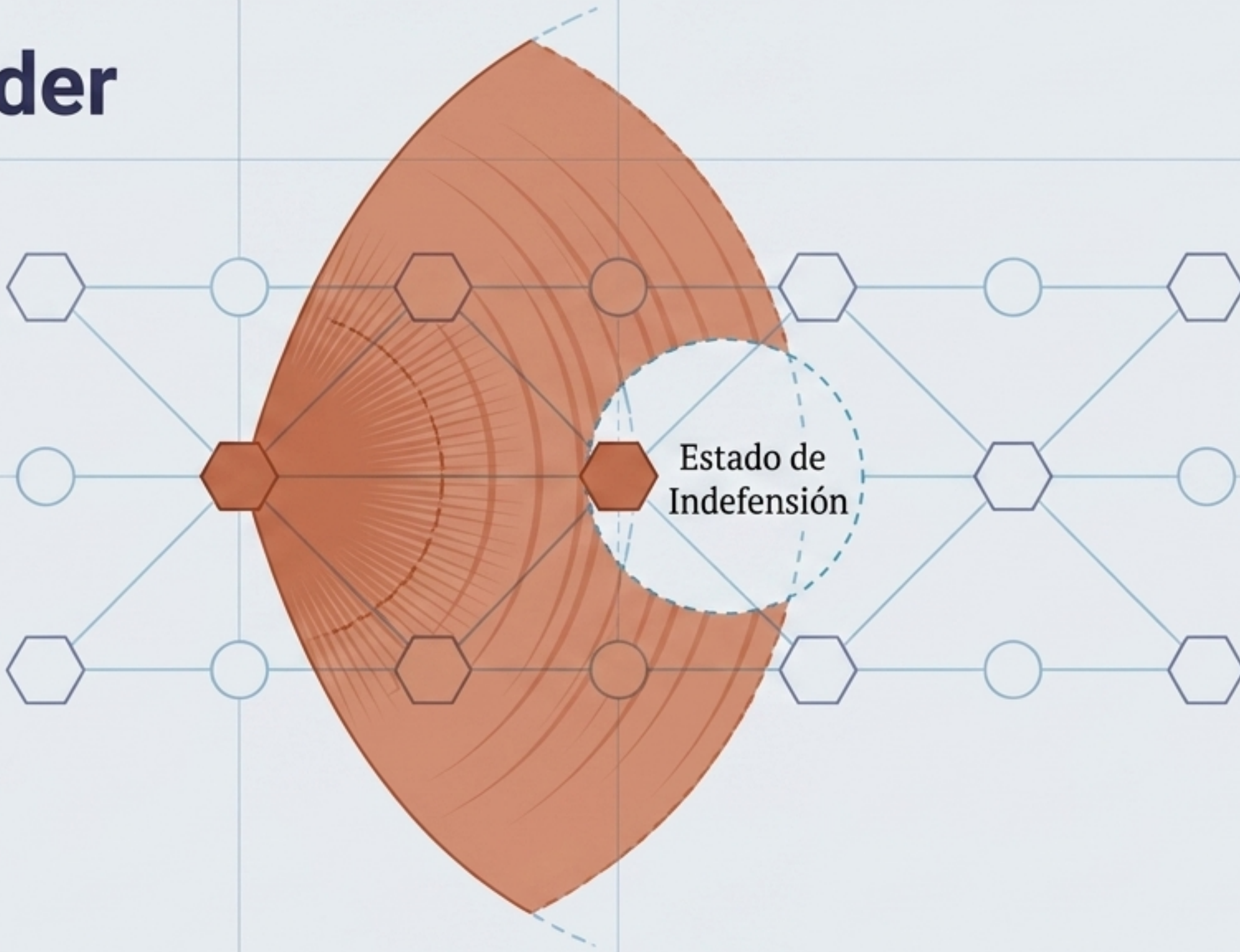

# El Núcleo de la Conducta Ética

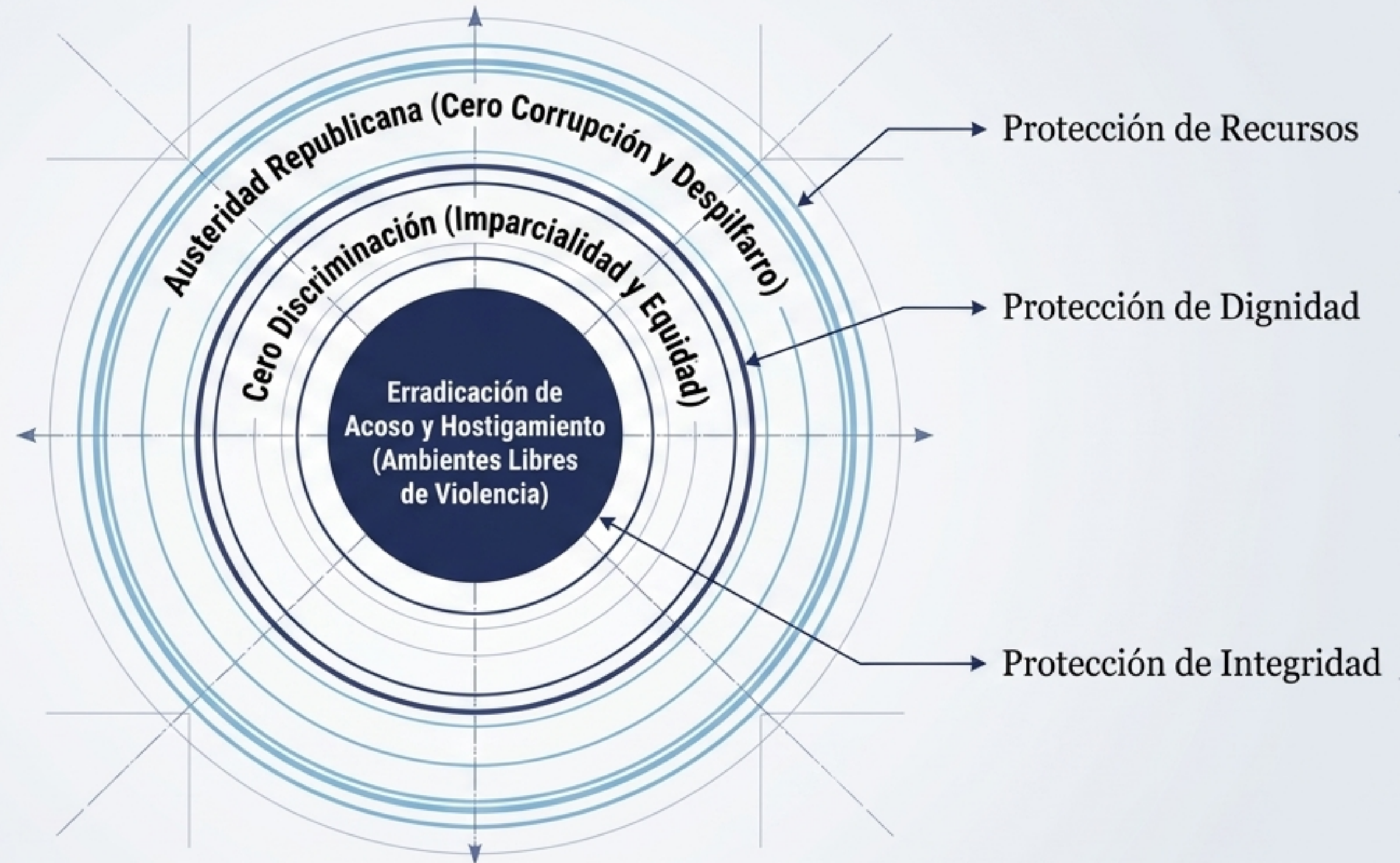

El Código de Conducta no es una lista de prohibiciones aisladas; es un sistema integrado donde la protección de los recursos públicos a nivel macro es inseparable del respeto absoluto a la integridad personal.

# La Obligatoriedad del Estándar

**El dominio de estos preceptos no es meramente dogmático. El Código de Conducta es un instrumento obligatorio y orientador.**

- Aplica para todas las personas servidoras públicas sin excepción.
- Exige no anteponer intereses particulares a los objetivos institucionales.
- Garantiza que el comportamiento y el cumplimiento de funciones no trasgredan la dignidad humana.

